

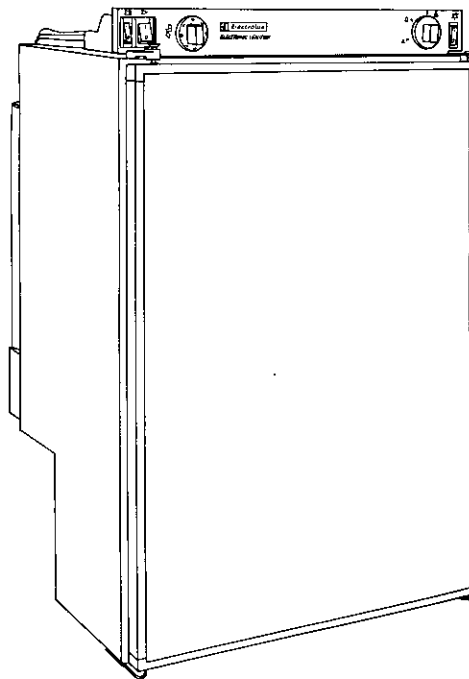

MANUAL

CARAVAN

RM 2250
RM 2251



Deutsch	Seite	1
English	page	7
Français	page	13
Italiano	pagina	19
Español	pagina	25

Svenska	sida	31
Dansk	side	37
Norsk	side	43
Nederlands	pag.	49
Suomi	sivu	55

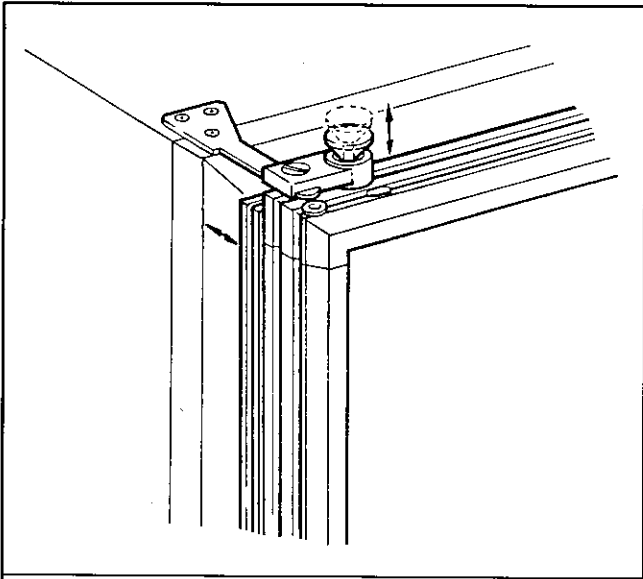

Fig. 1

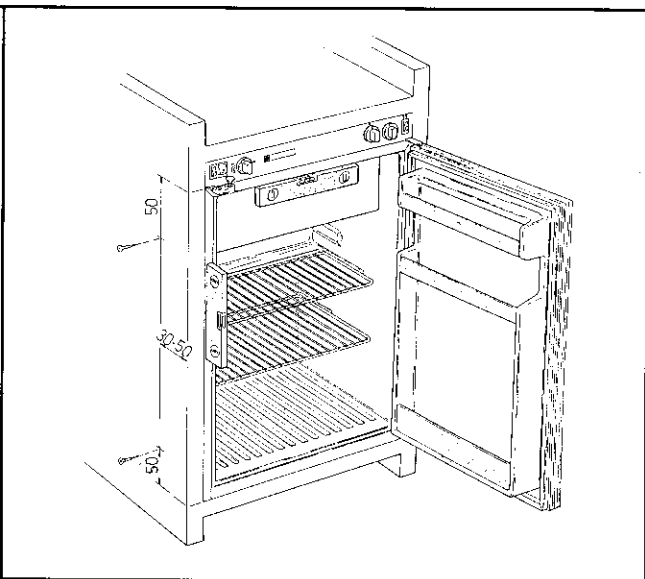

Fig. 2

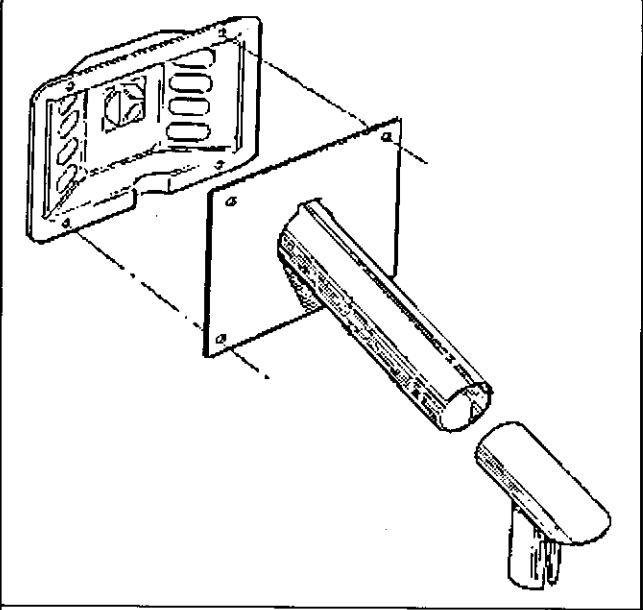

Fig. 4

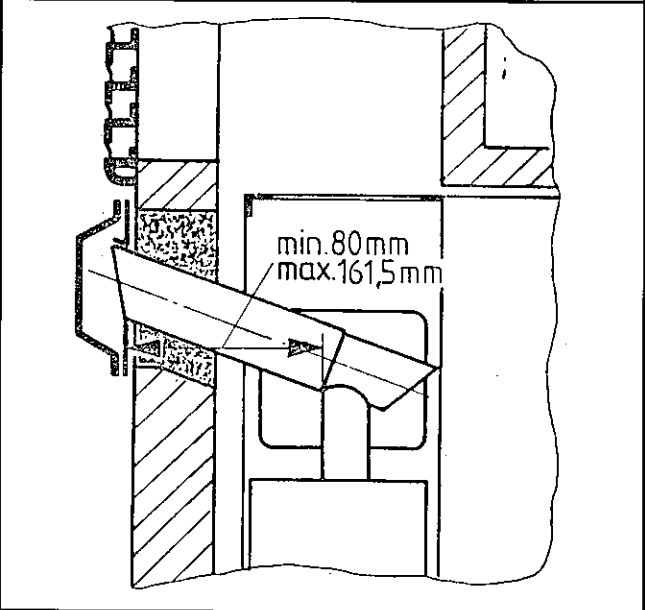

Fig. 5

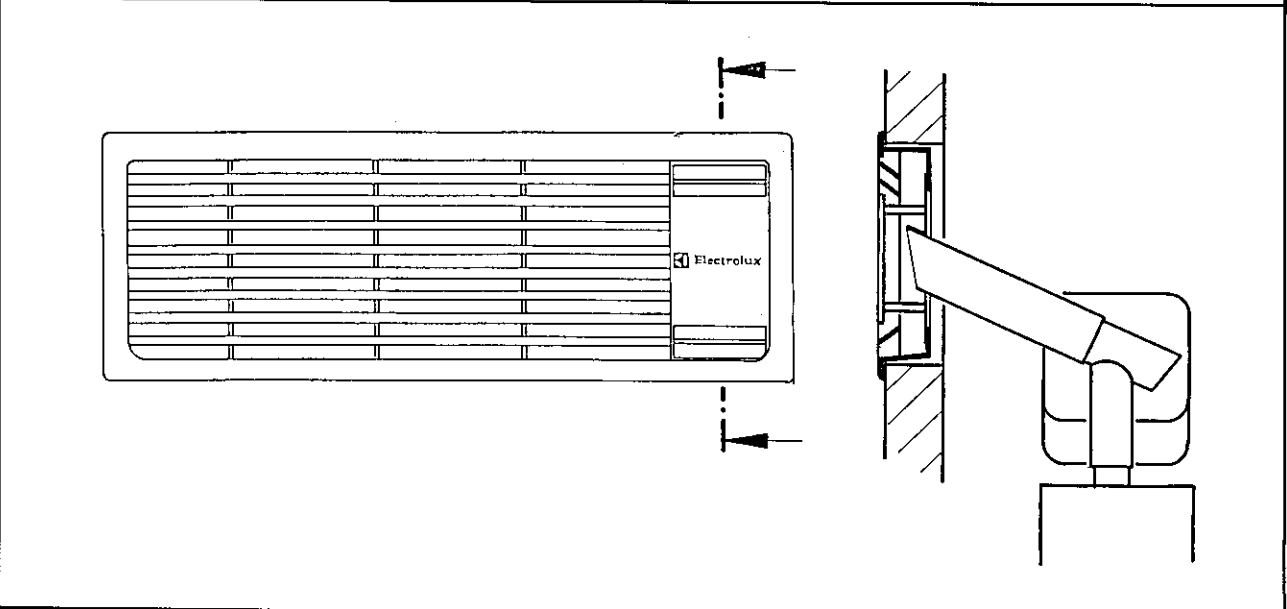

Fig. 7

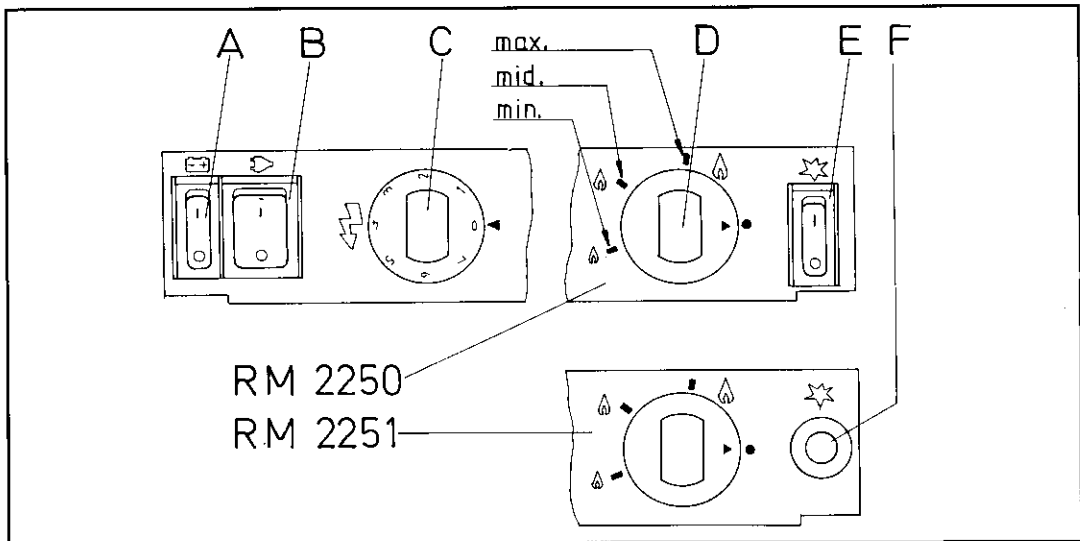

Fig. 3

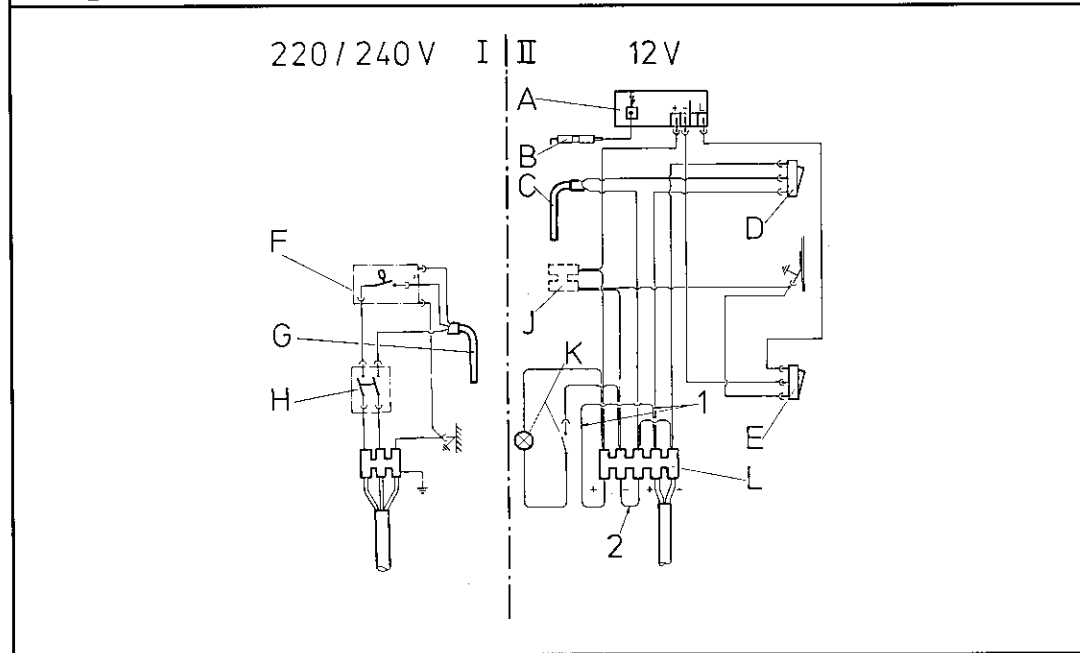

Fig. 6

Mod. 2250

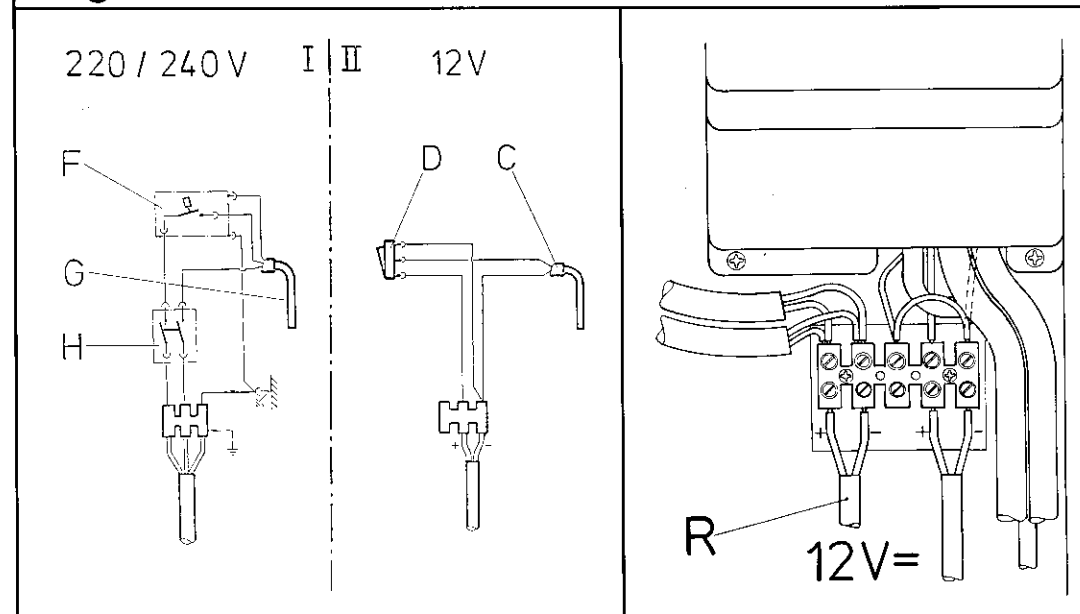

Fig. 8 Mod. 2251

Fig. 9 Mod. 2250

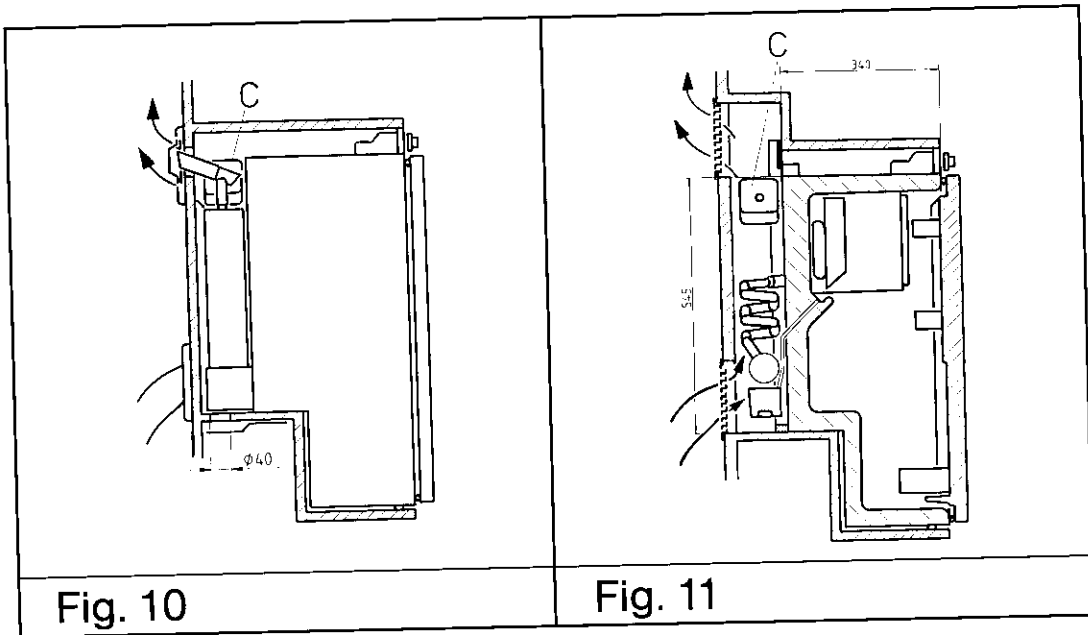



Fig. 10

Fig. 11

		Sida 1 av 1 1992-02-24 SP 607 Gph 29
<p>6.450 SP 607 Gph 29 1992-02-24</p>		
TYPGODKÄNNANDEBEVIS		
Uppdragsnr	AB Hultshyttan, Sockkylfabrik	
Projektnr	Kylskåp serie C 607/70	
Tillverkare	Electrolux Sverige GmbH, Tyskland	
Bevis nr	SP 607 Gph 29	
Giltighetsvid	Typgodkännande gäller högst 5 år	
Typprojektansvarig	Stockholm, Sverige AB, Godisbyvägen 10	
Intygsgivare	SP-25 0389 01-01	
Revisör nr	292 5747 0011, 292 5214 0001, 292 5386 0060, 292 7085 0001 samt den utrustningen i de olika projektskisserna	
Material	Materialspecifikation 200 0001	
Kopier nr	Bladet 10 & 20 (se specifikation)	
Tillhand tagit	Papier 13, 15, 16, 17 & 18 (se specifikation)	
	200 W (totalt) 175 W (gröpp)	
<p>SP-typgodkännande innebär enligt tillämpningsföreskriften för typgodkännande verktygssett på elälskade apparater (RTE) Munktorpsvägen 1068, Modellsamhällets gamla kylskåp för installation i bostäder eller byggnad med annat ändamål av godkännandebemyndningen SP 607 Gph 29 och gäller kylskåp av typgodkännandets nämnda typ.</p>		
<p>Typgodkännandet gäller under följande förutsättningar</p> <ol style="list-style-type: none"> Villkor för typgodkännandets giltighet enligt RTE Modellsamhället kap 5.7 är uppfyllt. Kylskåp installerat enligt tillämpningsföreskriften för typgodkännande av kylskåp för installation i bostäder eller byggnad med annat ändamål av godkännandebemyndningen SP 607 Gph 29 och gäller kylskåp av typgodkännandets nämnda typ. Materialspecifikation 200 0001 och bladet 10 & 20 (se specifikation) är uppfyllt. 		
<p>Detta typgodkännandebrev uttrycker ingen garanti för att den typgodkännande apparaten är av godkännandebemyndningens nämnda typ och gäller endast för den typgodkännande apparaten som är av godkännandebemyndningens nämnda typ.</p>		
<p>SP Förbehåll för tekniska ändringar</p>		
<p>Teknisk Sektion 1992-02-24 1992-02-24</p>		

ELECTROLUX JÄÄKAAPIN KÄYTTÖ- JA ASENNUSOHJE

ALKUSANAT

Toivottavasti Teillä on hyötyä ja iloa uudesta jääkaapistanne. Haluamme antaa Teille pari hyvää neuvoa:

Luekaa tarkoin käyttöohje ennen kuin otatte jääkaapin käyttöön.

Jääkaappi on asennettava ja sitä on käytettävä ohjeiden mukaan, jotta se toimisi hyvin ja taloudellisesti.

Jääkaappi on tarkoitettu asennettavaksi matkailuvanuun tai matkailuautoon.

KULJETUSVAURIOIT

Kuljetusvaurioista on välittömästi ilmoitettava myyjäliikelle.

PAKKAUKSEN PURKAMINEN

Tarkistakaa, ettei kaappi ole vaurioitunut.

Arvokilpi

Tarkistakaa arvokilvestä, että malli on oikea.

Oikea kaasupaine on 30 mbar.
Oikea jännite on 220 V tai 12 V.

Arvokilpi on kiinnitetty jääkaapin sisäseinään. Siinä on mm. seuraavat tiedot:

Mallinimike	RM
Tuotenumero
Sarjanumero
Jännite V
Kaasupaine mbar

Koska nämä tiedot ovat tarpeen, jos otatte yhteyttä huoltoon, ne kannattaa kopioida tähän.

SISÄLTÖ

KÄYTTÖOHJE

OHJAUSPANEELI	56
JÄÄKAAPIN KÄYNNISTÄMINEN	56
TALVIKÄYTTÖ	56
LÄMPÖTILAN SÄÄTÄMINEN	56
LUKITUSSALPA	57
RUOKIEN SÄILYTTÄMINEN	57
JÄÄPALOJEN VALMISTAMINEN	57
JÄÄKAAPIN SULATTAMINEN	57
JÄÄKAAPIN PUHDISTAMINEN	57
ELLEI JÄÄKAAPPI OLE KÄYTÖSSÄ	57
TOIMINTAHÄIRIÖT	57
HOITO	58
VIHJEITÄ	58
TAKUU	58
HUOLTO JA VARAOSAT	58
TEKNISET TIEDOT	58
ASENNUSOHJE	58
OVEN KÄTISYYDEN VAIHTAMINEN	58
OVIPANEELI	59
SIJOITTAMINEN	59
KYLMÄKONEISTON ILMANVAIHTO	59
NESTEKAASULIITÄNTÄ	59
SÄHKÖLIITÄNTÄ	60

KÄYTTÖOHJE

OHJAUSPANEELI

Jääkaappi toimii joko 220 V, 12 V tai nestekaasulla. Toimintatapa valitaan ohjauspaneelin vääntimillä, ks. kuva 3.

Kaksi keinukytkintä, toinen 220 V (B) ja toinen 12 V (A), säätää virransyöttöä.

Jääkaapin lämpötila säädetään termostaatilla (C), kun jääkaappi toimii 220 V jännitteellä.

Kaasun virtaaminen avataan/suljetaan vääntimellä (D). Vääntimellä voidaan valita kolme eri asentoa.

Jääkaapissa on liekinvarmistin, joka automaattisesti katkaisee kaasun virtaamisen, kun liekki on sammunut. Painamalla painiketta (D) voidaan liekinvarmistin avata käsin.

RM 2250-mallissa kaasun sytyttää automaattisesti elektroninen sytytin, joka myös valvoo liekkiä ja tarvittaessa sytyttää sen uudelleen. Sen vuoksi kytkimen (E) pitää olla toiminta-asennossa kaapin toimiessa kaasulla.

Kytkimessä on merkkivalo, joka vilkkuu kun automaattisytytin yrittää sytyttää liekkiä. Se on sammuksissa kun liekki palaa.

RM 2251-mallissa on manuaalinen piezosytytin. Painiketta (F) painamalla syntyy sytytyskipinä polttimon kohdalla.

Jääkaapin sisällä, alhaalla vasemmalla, on liekin tarkastusikkuna. Kun liekki palaa, ikkunassa näkyy sininen valo.

JÄÄKAAPIN KÄYNNISTÄMINEN

Kaikki viittaukset liittyvät kuvaan 3.

Varoitus!	Käyttäkää ainoastaan yhtä toimintatapaa kerrallaan!
------------------	--

Nestekaasuliitäntä

Kun kaappi käynnistetään ensimmäistä kertaa sekä korjauksen jälkeen, kaasupullon vaihtamisen jälkeen ym., voi letkussa olla ilmaa. Ilma poistetaan letkusta käynnistämällä jääkaappi ja mahd. kaasuliesi lyhytaikaisesti, jotta poltin syttyy välittömästi.

Ennen kuin kaasu sytytetään:

1. Kaasupullon venttiili ja asuntovaunun sulkuventtiili on avattava. Tarkistakaa, että kaasua on riittävästi.
2. Tarkistakaa, että 220 V ja 12 V kytkimet on suljettu.

Mallissa **RM 2250** menetellään seuraavasti:

3. Kääntäkää lämpötilanvalitsin (D) max-asentoon.
4. Kytkekää sähköinen sytytys (E). Tikittävä ääni kuuluu ja merkkivalo alkaa vilkkua.
5. Painakaa liekinvarmistin (D) sisään.
6. Kun merkkivalo lakkaa vilkkumasta, liekki palaa.
7. Pitäkää liekinvarmistin sisäänpainettuna vielä 10-15 sek.
8. Päästäkää liekinvarmistin irti ja tarkistakaa vielä kerran, että liekki palaa.

Mallissa **RM 2251** menetellään seuraavasti:

3. Kääntäkää nestekaasuliitännän lämpötilanvalitsin (D) max-asentoon.
4. Painakaa liekinvarmistin (D) sisään. Painakaa sen jälkeen piezosytytintä (F) useita kertoja päästämättä irti liekinvarmistinta.
5. Varmistakaa liekinosoittimesta, että liekki on syttynyt.
6. Pitäkää liekinvarmistinta sisäänpainettuna vielä 10-15 sek.
7. Päästäkää liekinvarmistin irti ja tarkistakaa vielä kerran, että liekki palaa.

Kaasun virtaamisen sulkemiseksi käännetään valitsin (D) „●“-asentoon ja (tarvittaessa) pannaan kytkin (E) „0“-asentoon.

220 V-liitäntä

- Sulkekaa mahd. kaasun virtaaminen tai katkaiskaa 12 V virta.
- Kääntäkää termostaatti (C) max-asentoon.
- Kytkekää virta verkkokytkimellä (B). Mikäli virta kytkeytyy, vihreä merkkivalo palaa.

12 V-liitäntä

12 V-liitäntä sopii käytettäväksi vain ajon aikana (moottorin ollessa käynnissä), muuten akku tyhjenee nopeasti.

- Katkaiskaa kaasun virtaaminen yllä kuvatulla tavalla.
- Painakaa 12 V-keinukytkin (A) asentoon I. Mikäli virta kytkeytyy, punainen merkkivalo palaa.

TALVIKÄYTTÖ

Jos jääkaappi on käyttämättömänä lämmittämättömässä asuntovaunussa ulkoilman lämpötilan ollessa alle -12 °C, jäädytyslaite kylmenee niin paljon, ettei kaappi käynnisty 220 V:n eikä 12 V:n jännitteellä. Silloin kaappi on käynnistettävä ja käytettävä nestekaasulla.

Eräissä asuntovaunuissa, joissa ilmanvaihto on ohjattu ulkoilmasta, ilmankiertoritilät voidaan varustaa ns. talviluukuilla, jotka suojaavat jäädytyslaitetta liian kylmältä ilmalta. Talviluukut asennetaan ilmankiertoritilöille vain mikäli ulkoilman lämpötila on alempi kuin 0 °C. Tällöin jääkaappi voidaan kytkeä sähkövirralle 5 tunnin kuluttua. Savunpoistoaukkoa ei saa peittää. Tarkistakaa, ettei lumi tms. pääse tukkimaan aukkoa.

LÄMPÖTILAN SÄÄTÄMINEN

Kaikki ohjeet viittaavat kuvaan 3.

Jääkaapin käynnistämisen jälkeen sen jäähtyminen kestää muutaman tunnin.

Jääkaapin toimiessa 220 V:lla sen lämpötila on ohjattu termostaatilla ja lämpötilanvalitsin (C) käännetään asentoon 3-5. Jos kaappi halutaan kylmemmäksi, lämpötilanvalitsin käännetään suuremman luvun kohdalle.

Jääkaapin toimiessa 12 V:lla kylmäkoneisto toimii keskeytyksettä.

Jääkaapin toimiessa nestekaasulla se käynnistetään aina siten, että lämpötilan valitsin (D) on max-asennossa. Jos ympäristössä vallitsee 25 °C tai sitä korkeampi lämpötila ja/tai kaappia avataan usein, valitsin jätetään max-asentoon. Jos ympäristön lämpötila laskee alle 25 °C, valitsin käännetään mid-asentoon, ja jos se laskee alle 10 °C, min-asentoon. Näin kaapin lämpötila ei laske alle 0 °C.

LUKITUSSALPA

Lukitussalpa on oven yläreunassa, kuva 1. Sillä on kaksi asentoa, joista toinen (suljettu) on käytössä matkan aikana. Toisessa asennossa ovi on raollaan, jolloin kaappi tuuletuu, kun se ei ole käytössä.

RUOKIEN SÄILYTTÄMINEN

Elintarvikkeet säilytetään jääkaapissa aina tiiviissä rasi-
oissa. Älkää koskaan panko lämmintä ruokaa jääkaappiin, vaan antakaa sen ensin jäähtyä.

Älkää koskaan säilyttäkö jääkaapissa sellaisia tavaroita, joista lähtee herkästi syttyviä höyryjä.

Kahden tähden (***) pakastelokero on tarkoitettu pakasteiden säilyttämiseen ja jääkuutioiden valmistamiseen. Se ei sovellu elintarvikkeiden pakastamiseen.

Pakastelokerossa ei saa koskaan säilyttää hiilihappopitoisia juomia; pullot voivat rikkoutua.

Useimmat pakastetut elintarvikkeet säilyvät pakastelokerossa kuukauden ajan, mutta säilytysajat voivat vaihdella. Noudattakaa pakkauksissa olevia ohjeita.

JÄÄPALOJEN VALMISTAMINEN

Täyttäkää jääkuutioastia juomavedellä lähes reunaan asti ja pankaa astia pakastehyllylle.

Jääkuutioiden valmistaminen on nopeampaa, jos lämpötilanvalitsin tilapäisesti käännetään max-asentoon. Valitsin on muistettava kääntää takaisin normaaliasentoon jääkuutioiden valmistuttua.

JÄÄKAAPIN SULATTAMINEN

Vähitellen pakastelokeron seinämille muodostuu eristävä huurrekerros, joka huonontaa kaapin tehoa.

Huurteen muodostumista on tarkkailtava viikottain ja jääkaappi on sulatettava, kun kerros on 3 mm paksuinen.

Sulattamisen ajaksi virta katkaistaan jääkaapista. Jääkuutioastia ja elintarvikkeet otetaan pois kaapista ja ovi ja pakastelokeron luukku jätetään raolleen.

Sulatuksen jouduttamista lämpölaitteiden avulla ei suositella, sillä kaapin muovipinnat saattavat vaurioitua. Huurteen poistamiseen ei saa käyttää teräviä välineitä.

Jäähdytysselementin sulamisvesi valuu veden keräilykouruun ja sieltä putken kautta jääkaapin takana olevaan sulamisvesiastiaan, josta se haihtuu. Pakastelokeron vesi kuivataan rievulla.

Kun huurre on sulanut, jääkaappi pyyhitään sisältä ja käynnistetään uudelleen. Elintarvikkeet pannaan jääkaappiin, mutta jääkuutioita ei valmisteta, ennen kuin jääkaappi on jäähtynyt riittävästi.

JÄÄKAAPIN PUHDISTAMINEN

Jääkaappi on puhdistettava säännöllisin välein, jotta se pysyisi raikkaana ja hygienisenä.

Sähkövirta tai kaasu katkaistaan. Kaapin sisäpuoli ja varusteet puhdistetaan rievulla, joka on kostutettu kädenlämpöisellä soodavedellä (1 tl ruokasoodaa 0,5 litraan vettä).

Kaapin sisäpuolen puhdistamiseen ei saa koskaan käyttää puhdistusaineita, hankausjauhetta, vahvasti hajustettuja tuotteita eikä kiillotusvahaa, sillä ne voivat vahingoittaa pintoja ja niistä jää voimakas haju. Jääkaapin ulkovaippa pyyhitään kostealla rievulla ja miedolla puhdistusaineella. Oven tiivisteiden puhdistamiseen käytetään saippuapohjaista puhdistusainetta ja vettä, ja se kuivataan huolellisesti puhdistamisen jälkeen.

Kaapin takana oleva jäähdytyskoneisto puhdistetaan aika ajoin harjalla. Tämän työn ajaksi jääkaappi on kytkettävä pois sähköverkosta.

ELLEI JÄÄKAAPPI OLE KÄYTÖSSÄ

Jos kaappi on jonkin aikaa käyttämättä . . .

- Kaasun virtaaminen suljetaan.
- Kaikki sähkökytkimet pannaan „0”-asentoon.
- Kaasuventtiili käännetään „●”-asentoon.
- Jääkaappi tyhjenetään, sulatetaan ja puhdistetaan yllä olevien ohjeiden mukaisesti. Pakastelokeron ja kaapin ovi jätetään raolleen. Kaapin ovi voidaan lukita tuuletusasentoon lukitussalvalla.
- Tarkistetaan, ettei sisävalo pala (ei ole kaikissa malleissa). Ellei valo sammuu, kierretään hehku-lamppu irti.

TOIMINTAHÄIRIÖT

Tarkistakaa seuraavat seikat ennen kuin otatte yhteyttä huoltoon:

1. Onko luvussa **JÄÄKAAPIN KÄYNNISTÄMINEN** annettuja ohjeita noudatettu?
2. Onko jääkaappi kallellaan johonkin suuntaan? Kuva 2.
3. Onnistuuko jääkaapin käynnistäminen käyttämällä jotakin kytketyistä energialajeista?
4. Ellei jääkaappi toimi nestekaasuliitännässä, tarkistakaa
 - ettei kaasupullo ole tyhjä
 - että kaikki kaasuhanat ovat auki
5. Ellei jääkaappi toimi käytettäessä 12 V-liitäntää, tarkistakaa
 - että 12 V jännite on kytketty kaappiin
 - että 12 V jännitteen sulake on ehjä
 - ettei akku ole tyhjä
6. Jos jääkaappi ei toimi käytettäessä 220 V liitäntää, tarkistakaa:
 - että 220 V jännite on kytketty kaappiin
 - että 220 V jännitteen sulake on ehjä.

Ellei jääkaappi ole riittävän kylmä, tämä voi johtua seuraavista syistä:

1. Ilmanvaihto on riittämätön siitä syystä, että esim. hyttysverkot tai talviluukut tukkivat tuuletusaukot.
2. Jäähdytyspinnat ovat huurteessa.
3. Lämpötilanvalitsin on väärässä asennossa.
4. Kaasunpaine on väärä; tarkistakaa kaasupullossa oleva paineenalennusventtiili.
5. Ympäristön lämpötila on liian korkea (esim. sen vuoksi, että tuuletusaukot ovat suljetussa etuteltassa).
6. Jääkaappiin on laitettu liikaa (lämpimiä) elintarvikkeita yhdellä kertaa.
7. Ovi ei ole kunnolla suljettu tai oven tiiviste viallinen.
8. Käytössä on samanaikaisesti enemmän kuin yksi energialaji.

Ellei jääkaappi tarkistuksista huolimatta toimi normaalisti, otetaan yhteys huoltoon.

Suljettua jäähdytysjärjestelmää ei saa avata. Järjestelmä sisältää paineen alaisia syövyttäviä aineita!

HOITO

Tarkistakaa säännöllisin välein, ettei kaasuletkussa ole halkeamia tai syviä hankautumia. Liitosten tiiviyttä voidaan kokeilla saippuavedellä. Jos ilmenee vaurioita tai vuotoja, ottakaa yhteys huoltoon.

Suosittelimme, että jääkaappi annetaan asiantuntijan tarkastettavaksi kerran vuodessa.

VIHJEITÄ

Ottakaa huomioon, että:

- Jääkaappia ei voi käyttää 12 V:lla asuntovaunun ollessa paikoitettuna, muuten akku tyhjenee hyvin pian.
- Jääkaappi on sulatettava säännöllisin välein.
- Jääkaappi on puhdistettava ja kuivattava ja sen ovi on jätettävä auki, jos kaappia ei aiota käyttää vähään aikaan.
- Juoksevat aineet ja voimakastuoksuiset elintarvikkeet on pakattava tiiviisti.
- Ilmanvaihtoaukkoja ei saa peittää.
- Matkan aikana ovi on pidettävä lukittuna lukitussalvalla.
- Jääkaappia ei saa käyttää kuin yhdellä energialajilla kerrallaan.

TAKUU

Jääkaapilla on 1 vuoden takuu, joka on voimassa edellyttäen että jääkaappia käytetään normaalisti tämän käyttö- ja asennusohjeen mukaisesti. Takuuehdot noudattavat alan yleisiä ehtoja ja niitä on saatavissa maahantuojaalta tai jälleenmyyjältä. Säästää ostokuitti, josta takuun alkamispäivämäärä voidaan määrittää.

Jääkaapilla on myös ns. eurooppatakuu, joka selvitetään kaapin mukana seuraavassa liitteessä.

HUOLTO JA VARAOSAT

Huollosta ja varaosien myynnistä vastaavat HUOLTO-LUX-liikkeet

Helsingissä puh. (90) 77 001
Tampereella (931) 229 100
Porissa (939) 323 300
Järvenpäässä (90) 287 804

sekä valtuutetut huoltoliikkeet kautta maan.

Valtuutettujen huoltoliikkeiden nimet ja puhelinnumerot löytyvät paikkakunnan puhelinluettelosta.

Kun otetaan yhteys huoltoon, ilmoitetaan kaapin tyyppi ja tuotenumero, jotka on merkitty kaapissa olevaan arvokilpeen.

TEKNISET TIEDOT

RM 2250, 2251

Jääkaapin ulkomitat

Korkeus (ohjauspaneeliin)	821 mm
Leveys	486 mm
Syvyys (jäädätyslaitteistoon)	
ilman ovea	438 mm
ovineen	478 mm

Asennusaukon mitat

Korkeus	825 mm
Leveys	490 mm
Syvyys	450 mm

Tilavuus

Brutto	70 l
Netto	60 l
josta pakastelokero	5 l

Paino (ilman pakkausta) 22 kg

Sähkötiedot

Teho 220 V	105 W
12 V	100 W
Energiankulutus/24 h	2.3 kWh

Kaasutiedot

Nimillisteho	186 W
min. liekki	120 W
Kaasunkulutus/24 h	0.24 kg

Jäähdytysaine ammoniakki

ASENNUSOHJE

OVEN KÄTISYYDEN VAIHTAMINEN

Saranat voidaan siirtää vastakkaiselle puolelle seuraavalla tavalla:

- Ruuvatkaa irti saranatappi ja lukitussalpa.
- Kiinnittäkää alempi saranatappi uudelle paikalleen.
- Sovittakaa ovi paikoilleen.
- Ruuvatkaa kiinni ylempi saranatappi ja lukitussalpa paikoilleen.
- Tarkistakaa, että ovi sulkeutuu tiiviisti joka puolelta.

OVIPANEELI

Ovipaneeli voidaan helposti laittaa paikoilleen tai vaihtaa. Paneelin mitat ovat:

	RM 2250/51
Korkeus	738 ± 1 mm
Leveys	465 ± 1 mm
Paksuus	maks. 3.8 mm

- Poistakaa ovi, ks. **OVEN KÄTISYYDEN VAIHTAMINEN**.
- Poistakaa alempi ovilista ja irrottakaa paneeli alaspäin vetämällä.
- Pankkaa uusi paneeli paikoilleen ja työntäkää se ylöspäin niin pitkälle kuin mahdollista.
- Asettakaa ovilista takaisin.

SIJOITTAMINEN

Jääkaappi on tarkoitettu sijoitettavaksi asuntovaunun tai matkailuauton kalusteisiin. Tämä tehdään alla kuvatulla tavalla.

Kaapin moitteettoman toiminnan kannalta, myös korkean lämpötilan vallitessa, on tärkeää ettei se joudu allttiiksi lämpösäteilylle (esim. suojaamattoman lieden).

Asennusaukko

Kaapin asennusaukon on oltava määrämittainen, ks. „**TEKNISET TIEDOT**”. Kaappi on sijoitettava kalusteisiin suoraan, ts. vaakatasoon lattian mukaan. Asennusaukon pohjan ja seinien pitää olla niin tukevat, että ne kestävät kaapin painon.

Kaappi on kiinnitettävä kalusteisiin siten, ettei se pääse irtomaan mutta kuitenkin on helposti irrotettavissa huoltoa varten.

Jääkaappi työnnetään asennusaukkoon siten, että kaapin ja aukon etureunat ovat samalla tasolla. Kylmäkoneiston ja takaseinän väliin pitää jäädä 20-25 mm tilaa.

Kun kaappi on halutussa asennossa, porataan neljä ruuvireikä asennusaukon seiniin ja kaapin ulkovaipaan, kuva 2, ja kaappi/aukko kiinnitetään toisiinsa sopivilla puuruuveilla (pituus sen mukaan, että ruuvit menevät 10-15 mm jääkaapin eristeeseen).

KYLMÄKONEISTON ILMANVAIHTO

Ympäristön lämpötilan ollessa korkea on kylmäkoneiston riittävä ilmanvaihto välttämätön mahdollisimman hyvän kylmätehon saavuttamiseksi.

Kaapin ilmanvaihto hoidetaan kahden asuntovaunun seinään tehdyn aukon kautta (kuva 11). Raitis ilma virtaa ala-aukosta ja lämmin ilma poistuu yläaukosta.

Ala-aukko sijoitetaan asennusaukon pohjan korkeudelle ja yläaukko mahdollisimman korkealle kondenssoriin (C) yläpuolelle, vähint. kuvan 10 osoittamalla tavalla tai mieluiten kuvan 11 mukaan.

Aukot on suojattava tarkoitukseen sopivilla, riittävän lämmönkestävillä ilmanvaihtoritilöillä.

Ritilöiden vapaan virtaamispinta-alan on oltava vähintään 250 cm². Huom. että virtaamispinta-ala vähenee jopa 50%, jos ritilä varustetaan hyttysverkolla.

Tähän tarkoitukseen varta vasten kehitettyjä ritilöitä on saatavissa **ELECTROLUX**:in kautta (Malli A 1609).

Savukaasujen poisto (Vaihtoehto I)

kuva 11.

Ilmanvaihtokanava asennusaukon takaosassa rajoittuu asuntovaunun seinään ja jääkaapin takaosaan, ks. kuva 11. Se on eristettävä asuntovaunun sisätiloista siten, ettei savukaasua eikä ilmaa voi tunkeutua asuntovaunun sisätiloihin.

Ilmanvaihtokanavan seinät, katto ja lattia eristetään kylmyyttä vastaan kondenssiveden ja vedon muodostumisen estämiseksi. Jäähdytyslaitteiston savunpoistoaukon yläpuolella oleva upotusaukon katto ja upotusaukon seinät savuhormin juurella suojataan kuumuutta vastaan.

Alemman ilmanvaihtoaukon alareunan on oltava samassa tasossa asennusaukon lattian kanssa (ilmanvaihton varmistamiseksi kaasuvuodon sattuessa).

Tämä on suositeltava asennusvaihtoehto – on helppo asentaa eikä aiheuta kylmää vetoa talvella – erityistä savukaasun poistoaukkoa ei tarvita.

Savukaasujen poisto (Vaihtoehto II)

kuva 10.

Savukaasut on johdettava ulos savukaasun poistoaukosta, jossa on vetoläppä, kuva 4. Savuhormin ja palavan materiaalin välisen etäisyyden tulee olla vähint. 20 mm joka kohdassa.

Savuhormi on eristettävä seinän läpiviennin ympäriltä lasivillalla joka suojataan sopivalla peltipalalla. Savuhormi asennetaan kuvan 3 mukaisesti.

Ylempään **ELECTROLUX**-ritilään kuuluu savunpoistoaukko, kuva 7 jota voidaan käyttää tavanomaisen savunpoistoaukon asemesta, kuvan 4 asennuksen helpottamiseksi.

Mikäli vuotanut kaasu (ilmaa painavampi) ei varmuudella poistu alaritilän kautta, on tehtävä 40 mm läpimittainen aukko asennusaukon pohjaan (ei lähelle poltinta), jonka kautta kaasu poistuu ulkoilmaan.

Asuntovaunun ulkopuolelta aukko on varustettava hyttysverkolla sekä taivutetulla pellillä, joka suojaa soraroiskeilta.

Kun savukaasut johdetaan vaihtoehtoon II mukaisesti, asuntovaunun sisätilan ilma hoitaa jäähdytyskoneiston ilmanvaihtoa.

NESTEKAASULIITÄNTÄ

Jääkaappi toimii nestekaasulla, jonka paine on 30 mbar (300 mm v.p.). Varmistakaa, että tämä luku on merkitty jääkaapin arvokilpeen.

Jääkaappi ei ole tarkoitettu käytettäväksi kaupunki- eikä maakaasulla!

VAROITUS!

Varmistakaa, että jääkaapin virtaavan kaasun paine on oikea. Ks. kaasupullossa olevasta paineventtiilistä.

Nestekaasuliitännässä on noudatettava voimassa olevia määräyksiä. Kaasuliitännän saa suorittaa vain ammattihenkilö.

Mikäli kaapin ja kaasupullon sulkukanan välillä käytetään kumista letkua, sen pitää olla nestekaasukäyttöön tarkoitettu. Putkiasennuksessa käytetään kupariputkea.

- Vaatimukset täyttävä, enint. 1,2 m pituinen letku, liitetään jääkaapin letkuliittimeen.
- Kaasuletku liitetään kaasupulloon tyyppihyväksytyyn paineventtiin kautta, jotta jääkaappiin virtaavan kaasun paine olisi 30 mbar (300 mm v.p.).
- Liitännät varmistetaan letkukiristimillä.
- Mikäli kaasuletku joudutaan viemään lattian tai seinän läpi, letkuun laitetaan hankaussuoja.

SÄHKÖLIITÄNTÄ

220 V liitäntä

Tarkistakaa, että arvokilpeen merkitty jännite on sama kuin verkkojännite (220 V). Jääkaappi liitetään 220 V sähköverkkoon pistotulpalla suojamaadoitetun pistoraian kautta.

Sähköjohdot vedetään ja kiinnitetään niin, etteivät ne joudu kosketuksiin jääkaapin lämpimien osien tai terävien reunojen kanssa.

12 V liitäntä

Jääkaappi liitetään auton akkuun tai generaattoriin. Jännitehäviön välttämiseksi on akun/generaattorin ja jääkaapin välisen liitäntäkaapelin johtimen poikkipinnan oltava vähint. 2,5 mm² välimatkan ollessa enint. 9 m, ja vähint. 4 mm² välimatkan ollessa tätä pitempi.

Moitteettoman toiminnan varmistamiseksi johdin on suojattava enint. 16 A sulakkeella.

Varmistakaa, että virransyöttö asuntovaunuun katkeaa, kun vetoauton moottori pysähtyy, jotta jääkaapin sähkökulutus ei tyhjentäisi vetoauton akkua.

Kytkentäkaavio, kuva 6 on mallille **RM 2250** ja kuva 8 mallille **RM 2251**.

Kytkentäkaavion merkintöjen selvitys:

- I. 220 V kaavio
- II. 12 V kaavio
- A. Elektroninen sytytin/uudelleensytytin
- B. Sytytinelektrodi (polttimon)
- C. 12 V lämpöpatruuna
- D. Verkkokytkin 12 V
- E. Polttimon kytkin (kaasulle)
- F. Termostaatti (sähkölle)
- G. 220 V lämpöpatruuna
- H. 22V verkkokytkin
- J. Kytkentärima (Skaninaavian malleille)
- K. Sisävalo
- L. Kytkentärima

Elektronisen sytytysjärjestelmän 12 V virransyöttö sytyttimeen

Kuva 6 näyttää kytkentäkaavion alkuperäisessä muodossaan, 12 V virransyöttö (L):ssä. Sytytin saa virtaa kytkentäriman kahden sillan (1 ja 2) kautta, kuten myös sisävalo (K) kun se on asennettu.

Suoran johtimen kytkemistä suositellaan sytyttimelle ja sisävalolle. Tällöin poistetaan sillat ja kytketään suora syöttö, kuten kuva 9 osoittaa (R).

Joissakin malleissa on erillinen kytkentärima (J), ks. kuva 6. Tässä tapauksessa poistetaan sillat yllä kuvatulla tavalla mutta kytketään erillinen syöttö (J):ssä.

Elektronisen sytyttimen virran syöttöä ei oteta suoraan generaattorista – välillä pitää olla akku.